



**MINISTÈRE
DE LA TRANSITION
ÉCOLOGIQUE**

*Liberté
Égalité
Fraternité*



COTATION - ATELIER TECHNIQUE POUR LES MODULES INTERFACÉS

Nadia Ait-Braham

Cheffe de projet de la cotation (Product
Owner)

Sommaire

1. Présentation du cahier des charges
2. Présentation de l'API Manager
3. Point sur la sécurité

Fonctionnement de la réunion

PENDANT

- N'hésitez pas écrire vos questions dans le tchat, commenter et compléter les questions d'autres participants
- Vous pouvez signaler votre intention de prendre la parole (en levant la main sur l'interface Zoom)
- Lorsque vous intervenez à l'oral pensez à citer la structure que vous représentez et votre fonction
- Les questions posées à l'occasion de la préparation de la réunion sont intégrées au support

APRÈS

- Toutes les questions qui n'auraient pas eu de réponses seront intégrées avec leurs réponses à la FAQ
- Les remarques ou points d'attention relevés **seront pris en compte dans le cadre des bornes réglementaires et contraintes calendaires**

1. Présentation du cahier des charges

Présentation du cahier des charges

Mode d'échange

API HTTP RESTful :

- Échanges grâce à l'entête et le corps des requêtes/réponses HTTP
- Données au format JSON dans le corps des requêtes/réponses
- Codes HTTP normalisés

Présentation du cahier des charges

Récapitulatif des services

Service	Endpoint	Méthode HTTP
Lister les demandes à coter	/demandes	GET
Obtenir les données d'une demande	/demandes/<num_unique>	GET
Envoyer la cotation d'une demande	/demandes/<num_unique>/cotation	POST
Récupérer la cotation d'une demande	/demandes/<num_unique>/cotation	GET
Vérifier l'état de l'application Cotation	/healthcheck	GET

2. Présentation de l'API Manager

Présentation de l'API Manager

Un API Manager pour :

- La gestion de catalogue
- La gestion de cycle de vie
- La gestion de partenaires
- La supervision

Le portail d'API management : PISTE

- disponibilité 24h/24, 7j/7 d'ordre 99,7 %;
- est en mesure de prendre en charge 1200 requêtes par seconde, soit plus 100 millions de requêtes sur une journée

3. Point sur la sécurité

Point sur la sécurité de PISTE

- Homologué RGS,
- Authentification/Autorisation des partenaires avec le protocole Oauth 2.0,
- Disponibilité sur RIE / Internet,
- Plage d'IP fixe,
- Technologies à l'état de l'art : TLS V1.2, tokens JWT signés avec l'algorithme RS256, conformité RGPD

Point sur la sécurité de PISTE

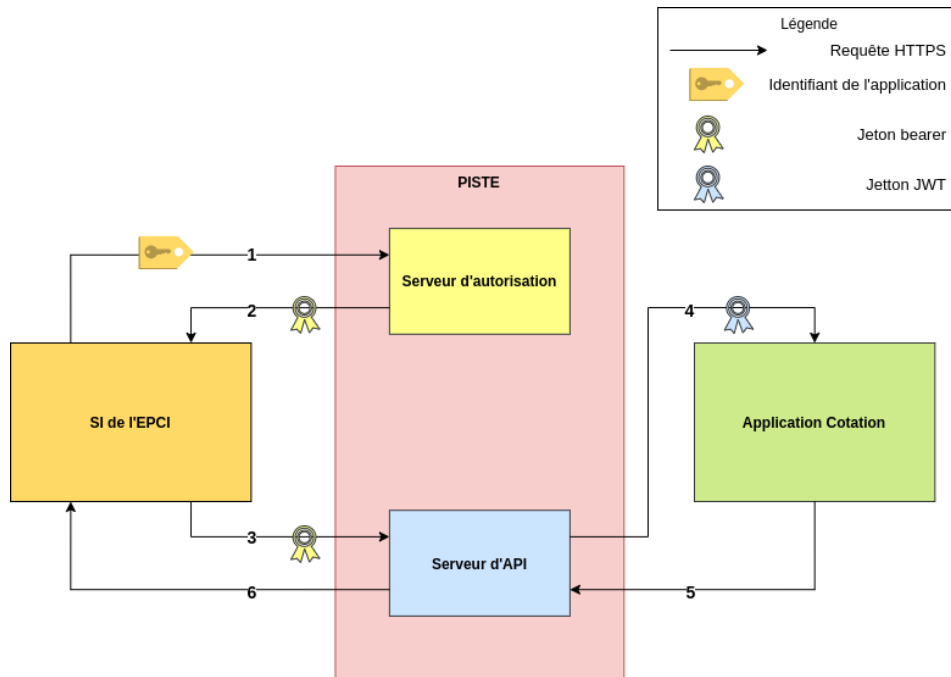

4. Prochaines échéances

Prochaines échéances

Début juin

- Mise à disposition d'une base école pour les modules interfacés

Début août

- Mise en production pour les modules interfacés

Mi-août

- Date limite pour calculer le stock

1^{er} septembre

- Mise en service de la cotation

**Merci de
votre attention !**